

b面：法兰直边。

a面：内表面。

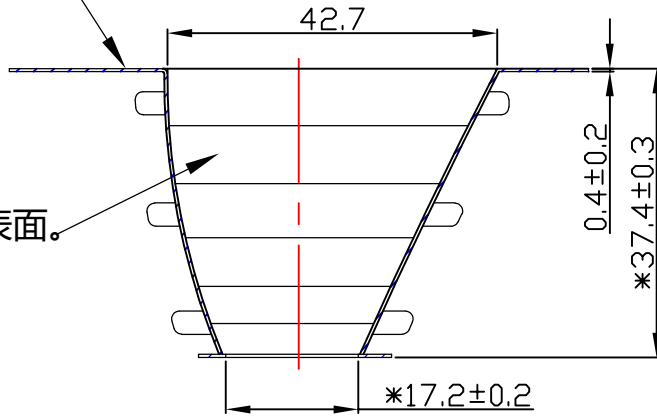

A - A

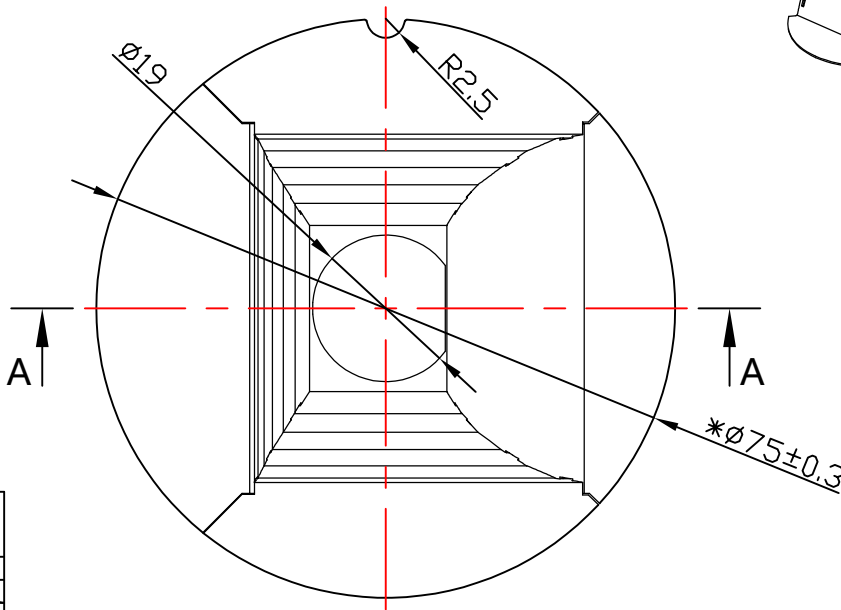
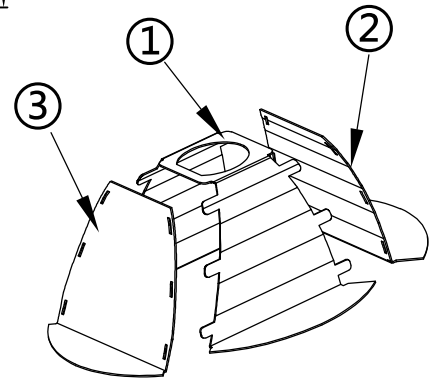

Light Source	LUMILEDS 1208
PlasticHolder	92.70.135.00
Metal Adaptor	
Design Angle	P16°±3°
Measured Angle	P14°
Efficiency	

光学装配示意图

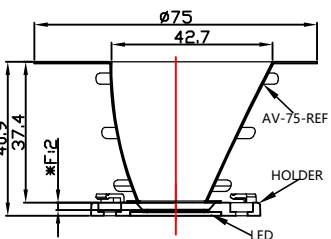

技术要求:

- 1.材料: 详见列表
- 2.产品未注圆角与拔模斜度按3D.
- 3.产品外观按《N-SIP-QA-04 铝反光杯检验标准》。

产品 BOM

序号	产品名称	产品编号	数量	材料/表面处理
①	2-2323-M侧片1	97.76.938.00	1	T=0.4mm 高反射率铝材/镜面 图层
②	2-2323-M侧片2	97.76.939.00	1	T=0.4mm 高反射率铝材/镜面 图层
③	2-2323-M侧片3	97.76.940.00	1	T=0.4mm 高反射率铝材/镜面 图层

Nata[®]

版本
VERSIONS
K-

DIMENSION TOLERANCE TABLE (UNLESS OTHERWISE STATED)					
未注尺寸公差表					
> 0-5	> 5-30	> 30-90	> 90-150	> 150-250	> 250-400 > 400-700
±0.15	±0.2	±0.4	±0.5	±0.8	±1.5 ±2

ANGULAR DIMENSIONAL TOLERANCE TABLE (UNLESS OTHERWISE STATED)					
角度尺寸公差表 (单位: 度)					
> 0-10	> 10-50	> 50-120	> 120-250	> 250-360	
±1°	±0.5°	±0.3°	±0.2°	±0.166°	

产品编码
PRODUCT CODE 91.02.2323.000

产品名称
PRODUCT NAME 2-2323-M

客户代号
CUSTOMER ID NT

客户编号
CUSTOMER CODE AV-75-P16D切合反光罩

标记 MARK	处数 NO.OF MODIF.	更改内容 MODIFICATIONS	签名 SIGNED BY	更改日期 MODIF. DATE
		制图 DRAWN BY		1:1
		审核 CHECKED BY		
		日期 DATE(DD-MM-YYYY)	18-03-2021	

比例 SCALE	视角 VIEW ANGLE	页码 PAGE	张数 SHEET
1:1			1 OF 1

产品图
PRODUCT DRAWING

单位
UNIT
mm